

所在地	中区舟入幸町 (地番) 16-17 (住居表示) 16- (団地名)			地図	P 27 I-1	地区種類	中～土	No.	58376		
No.	公簿面積			交通	舟入幸町電停歩4分			水道	公営		
価格	104.29 m ²	坪単価	m ²	坪単価	現状	古家有 (空家)			駐車	ガス 都市ガス	
2,980 万円	31.54 坪	94.49 万円	坪	万円	地目	宅地			引渡	相談	
特記事項	建築条件無し 解体更地渡し			備考	公簿取引			道路	公道 北東7m	間口	約5.5m
				用途地域	第2種住居	建ぺい率	60%	容積率	300%	学区	神崎 小学校 江波 中学校
						建ぺい率	%	容積率	%		

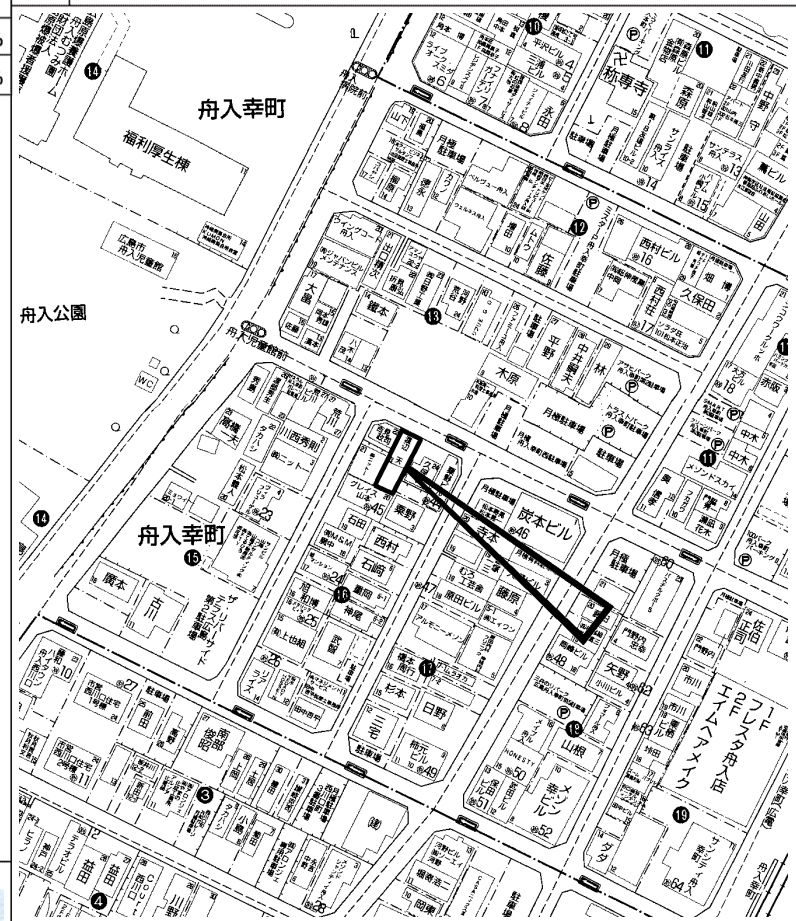

copyright(C)2026 ZENRIN CO.,LTD. (Z26EP第736号) ※無断での複製を禁じます。



この物件に関するお問い合わせは

R.E. solid
株式会社 アール・イー・ソリッド
 〒737-0114 呉市広文化町4番44-101
 TEL (0823) 76-3458 FAX (0823) 73-1397

担当者

所在地	中区舟入幸町 (地番) 21-8、-7 (住居表示) 21- (団地名)			地図	P 28 B-2	地区種類	中～土	No.	61690
No.				交通	舟入幸町電停歩3分			水道	
価格	244.16 m ²	坪単価	m ²	坪単価	現状	更地	駐車	ガス	
8,600 万円	73.85 坪	116.46 万円	坪	万円	地目	宅地	引渡	相談	トイレ

特記事項	建築条件無し 南向き	備考	準防火地域 容積率:300% 但し、地区計画に定める容積率の要件に適合しない場合は200%になります		道路	公道 南西約6m	間口	約14m
		用途地域	第2種住居	建ぺい率 60% 容積率 300%	学区	神崎 小学校 江波 中学校		
				建ぺい率 % 容積率 %				

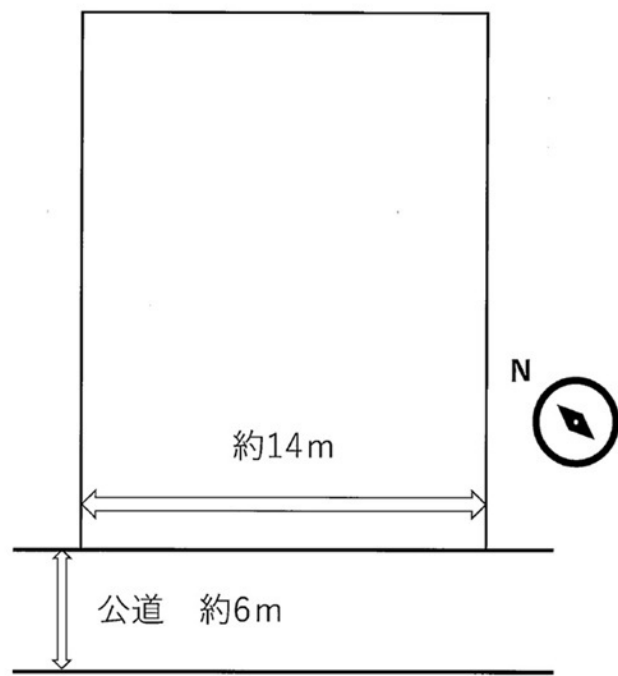

図面現況優先

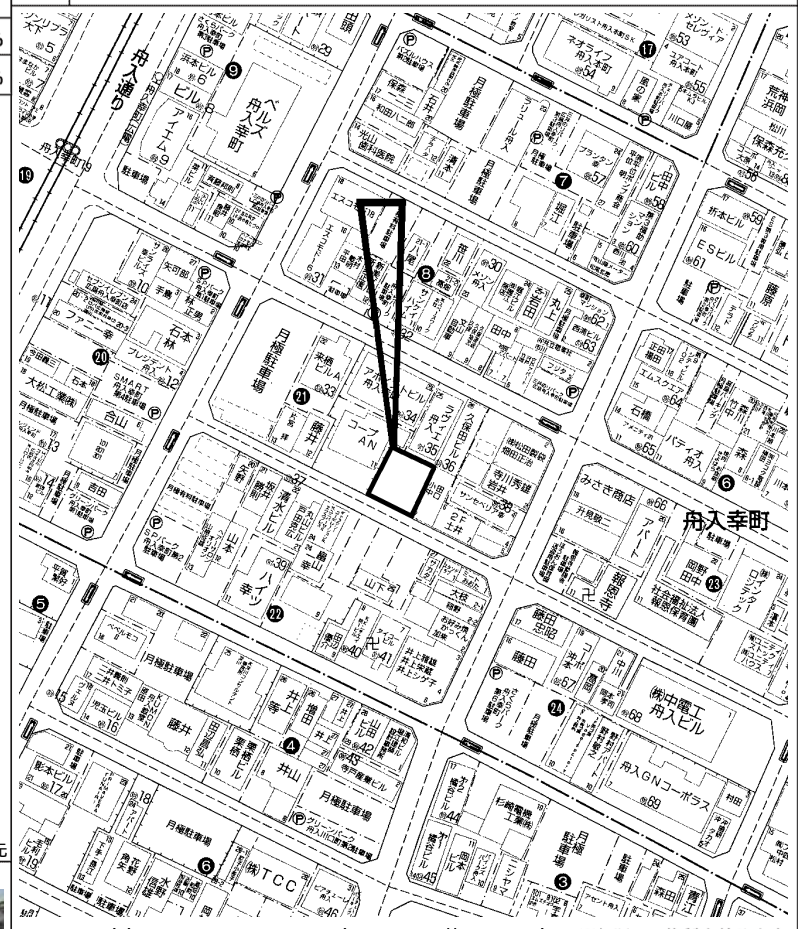

copyright(C)2026 ZENRIN CO.,LTD. (Z26EP第736号) ※無断での複製を禁じます。



この物件に関するお問い合わせは

R.E. solid
株式会社 アール・イー・ソリッド
 〒737-0114 呉市広文化町4番44-101
 TEL (0823) 76-3458 FAX (0823) 73-1397

担当者

所在地	中区本川町1丁目 (地番) 2-12 (住居表示) 2- (団地名)			地図	P 14 J-2	地区種類	中～土	No.	62666	
No.	公簿面積		実測面積		交通	本川町電停歩2分 本川町バス停歩2分		水道	公営	
価格	97.78 m ²	坪単価	98.73 m ²	坪単価	現状	コインパーキング	駐車	ガス	都市ガス	
7,300 万円	29.57 坪	246.88 万円	29.86 坪	244.48 万円	地目	宅地	引渡	相談	トイレ	公共下水

特記事項	建築条件無し 利便性に優れた立地です		備考	防火地域 広島駐車場整備地区 駐輪場附置義務対象区域 容積率：600% (地区計画に定める容積率の要件に適用しない場合500%)		
	用途地域	商業		建ぺい率	80%	容積率
				建ぺい率	%	容積率

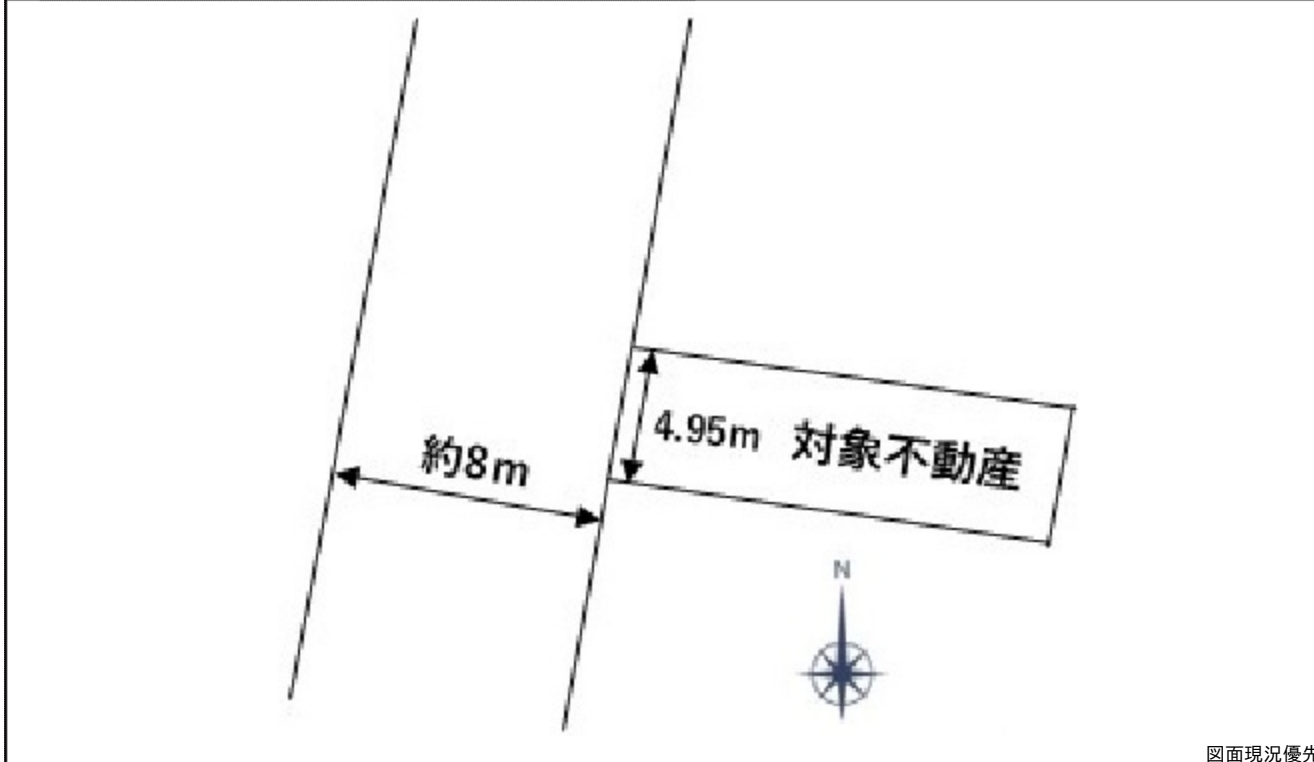

図面現況優先

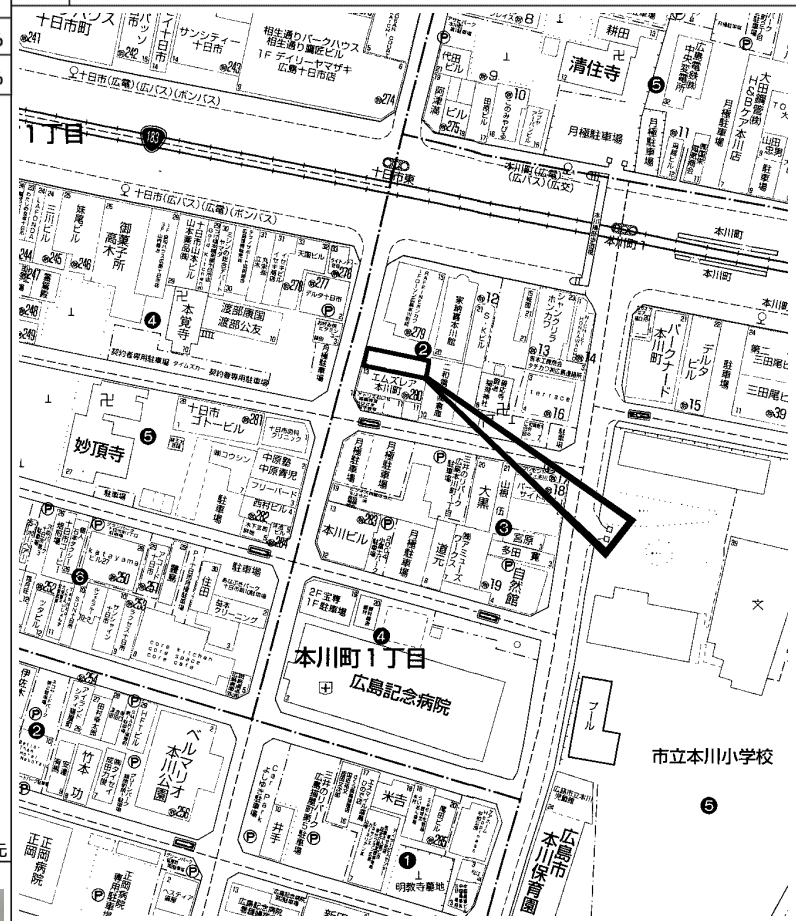

この物件に関するお問い合わせは

R.E. solid
株式会社 アール・イー・ソリッド
〒737-0114 呉市広文化町4番44-101
TEL (0823) 76-3458 FAX (0823) 73-1397

担当者